

木材加工部門

1 会場：熊本県立熊本工業高等学校 1号館 工業技術基礎実習室

2 日程

(1) 令和8年(2026年)6月13日(土)(一日目)

12:00~ 受付 (部門会場：1号館 工業技術基礎実習室)

12:30~ 開会式

13:00~ 打合せ会(部門会場) 概要説明及び質疑応答、材料選択順抽選、道具確認

14:00~ 現寸図作成(45分)

15:00~ 現寸図審査

(2) 令和8年(2026年)6月14日(日)(二日目)

8:00~ 受付(部門会場：1号館 工業技術基礎実習室)

9:00~ 競技(3時間)

12:00~ 昼食：控え室へ移動後、制服に更衣

12:50~ 最終審査

15:00~ 審査員講評(競技会場)

3 課題：「9課題図」に基づき現寸図を作成。支給された材料を使用し、作成した現寸図にしたがって墨付け、加工並びに組立てを行う。※勾配は、3寸(3/10)勾配とする。

4 競技時間：3時間45分

5 作業順序

(一日目)

(二日目)

現寸図

木造り・墨付け・加工

組立て

完成

↓提出

↑返却

現寸図審査

最終審査

← 【 完成までの作業状況を審査 】 →

6 審査

(1) 競技開始から競技終了まで作業状況の審査を行う。

(2) 現寸図の作成が終了後、現寸図審査を行う。

(3) 作品が完成したら提出し、競技終了後に最終審査を行う。

7 評価：作業状況審査、現寸図審査、最終審査とも減点法により行う。

(1) 作業状況審査： 服装、作業態度、道具使用状態(知識・安全性)

(2) 現寸図審査： 現寸図の精度(知識・理解度)

(3) 最終審査： 組立状態(技術・完成度)

8 競技会場内における注意事項

(1) 競技会場内は、選手・運営委員・競技委員・審査員以外の立ち入りを禁止する。

(2) 競技・運営等を妨げる言動があった場合、立ち入りを禁止する。

(3) 競技に関わるような応援や発言は、禁止とする。

9 課題図

(平面図) 三寸勾配

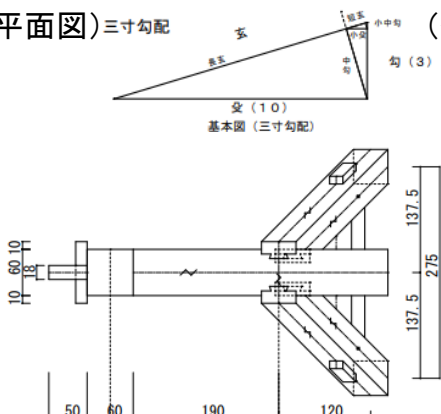

(側面図)

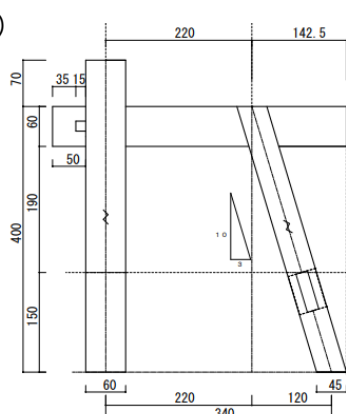

(正面図)

